

オートシート焔 きらめき

特許出願中

- ① 運転手が荷台に上らずにシート掛け可能！！
- ② 保温性に優れた新素材を使用！！
- ③ どんな車にも取り付け可能！！



比較

比較項目	従来(麻+耐熱シート)	オートシート焔
荷台からの落下防止	X	○
保温性能	△	○
シート掛け外しの効率	X	○
積載物との接触防止	X	○

①運転手が荷台に上らずにシート掛け可能

シート掛け方法

チェーンの固定をはずす

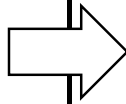
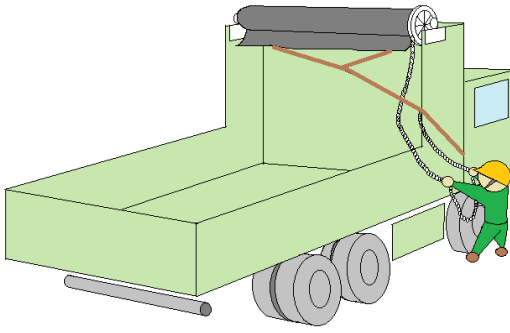

ロープを引くだけ!

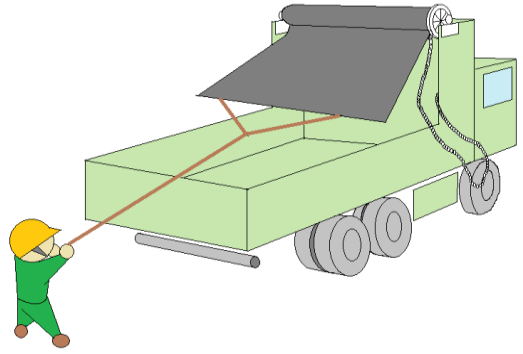

シート外し方法

ロープの固定をはずす

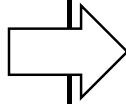
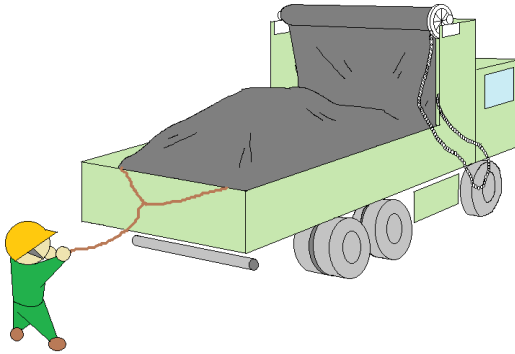

チェーンで巻き取るだけ!

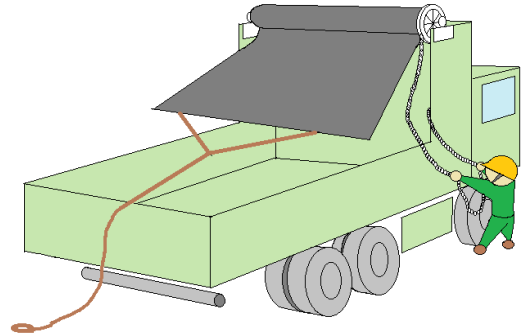

②保温性に優れた新素材を使用

新素材 使用 (特殊合材シート+アルミ箔シート)



経過時間 (分)	外気温 (℃)	従来(麻+耐熱シート)		オートシート煌(新素材)	
		合材温度	低下温度	合材温度	低下温度
0	14.6	161.0	0.0	160.4	0.0
30	14.6	159.9	-1.1	160.3	-0.1
60	15.0	157.7	-3.3	158.0	-2.4
90	15.0	156.4	-4.6	157.1	-3.3
120	15.0	154.5	-6.5	155.5	-4.9
150	14.8	148.0	-13.0	154.0	-6.4
180	14.6	142.5	-18.5	151.0	-9.4

③どんな車にも取り付け可能

プロテクターの形状に関係なく、取り付け可能

プロテクター袋タイプ

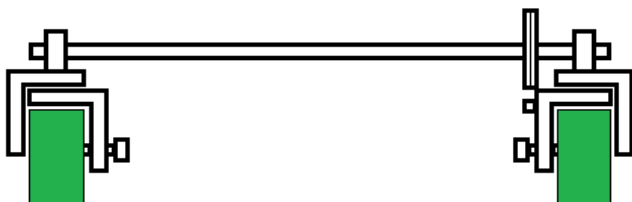

プロテクター1枚ものタイプ

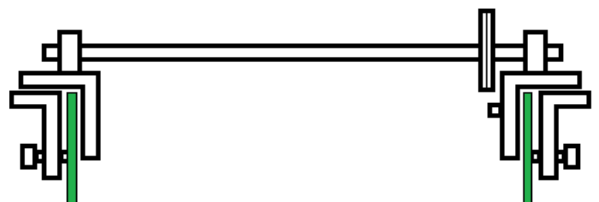

※お買い求め

合材タイプ	350,000円
残土タイプ	300,000円

〒332-0034

埼玉県川口市並木4-15-6 3F

大煌工業株式会社

TEL 048-299-7853

FAX 048-299-7852

動画をチェック



<http://www.taiyouhd.co.jp/autosheet.html>